

REGLER UND MANOMETER FÜR VENTILE, REIHE "RMV"

Die RMV Miniatur-Druckregler mit Manometer für Ventile sind speziell dazu konzipiert, um an den Arbeitsanschlüssen von Ventilen mit Anschlussgewinde 1/8" montiert zu werden. Mit ihren sehr geringen Abmessungen können sie an vielen kleinen Ventilen verwendet werden. Mit der Gehäusebreite von 16,5mm passen diese genau zu den Mach16-Ventilen.

Bei der Anwendung von RMV ist es möglich den Ausgang an jeden einzelnen Ventilausgang anzupassen. Bei Montage an Port 2 und nicht an Port 4, wird der Druck nur für Port 2 reduziert. Wenn an jedem Port ein Gerät montiert wird, kann der Druck an Port 2 von dem an Port 4 unterhalb des Versorgungsdruckes (Port 1) beliebig abweichen.

Es gibt 3 Gewindeanschlüsse 1/8" an RMV, die pneumatisch parallel miteinander verbunden sind. Ein Port ist mit dem Manometer verbunden, der zweite ist mit einem A7 verschlossen und der dritte hat ein Fitting. Der Kunde kann entscheiden, ob dieses Layout verändert werden soll oder nicht. Man kann z. B. entscheiden drei Fittings anzubringen um den geregelten Druck weiter zu verteilen.



TECHNISCHE DATEN

Eingangs-Gewindeanschluss	1/8" Aussengewinde
Ausgangs-Gewindeanschluss	1/8" Innengewinde
Regelbereich	bar 1 ÷ 8
	MPa 0.1 ÷ 0.8
	psi 14.5 ÷ 116
Eingangsdruck	bar 2 ÷ 10
	MPa 0.2 ÷ 1
	psi 29 ÷ 145
Durchfluss bei 6.3 bar (0.63 Mpa - 91 psi) ΔP 1 bar	140 NI/1'
Durchfluss gegen 0 bei 6.3 bar (0.63 Mpa - 91 psi)	360 NI/1'
Medium	gefilterte, geölte oder ungeölte Luft
Max. Temperatur bei 10 bar (1 Mpa - 145 psi)	-10°C ÷ +60° +14°F ÷ +140°F
Einbau	Fan Ventilen
Bedienhinweise	Der Druck muss stets aufsteigend eingestellt werden!

BESTELNUMMER

Bestellnummer	Typ
9061601	RMV 1/8"

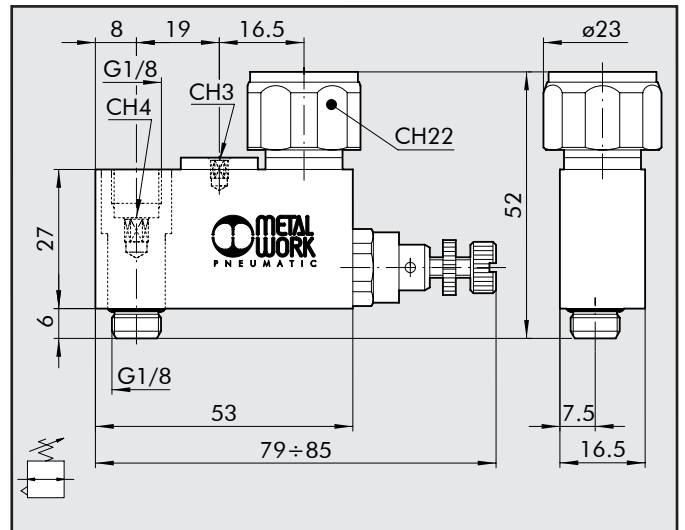

ANWENDUNGEN - MONTAGE

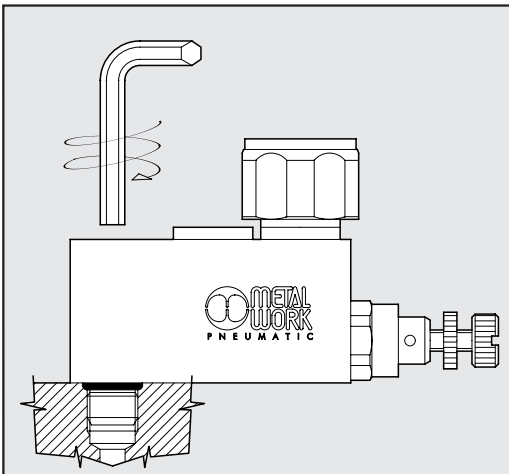

Befestigung des Druckminderers auf dem Ventil

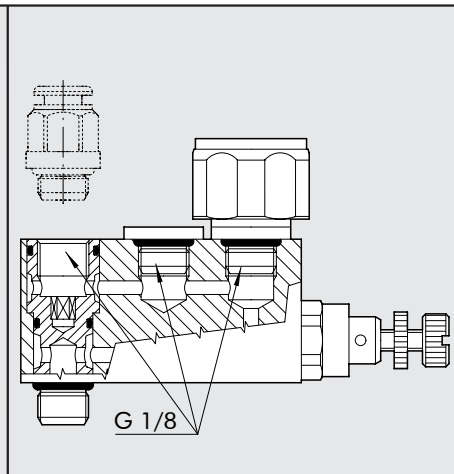

3 Anschlüsse mit G 1/8" Gewinde

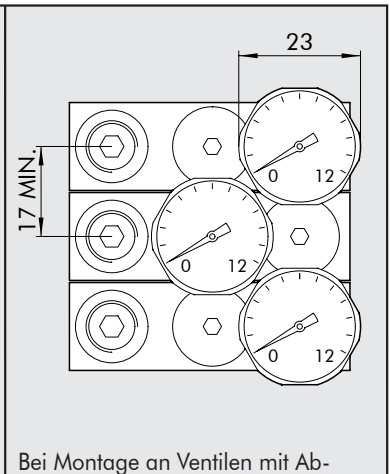

Bei Montage an Ventilen mit Abstand unter 23mm ist die Position von Manometern änderbar.